

SXT[®]
SCOOTERS

SXT Board X2

BOARD
X2

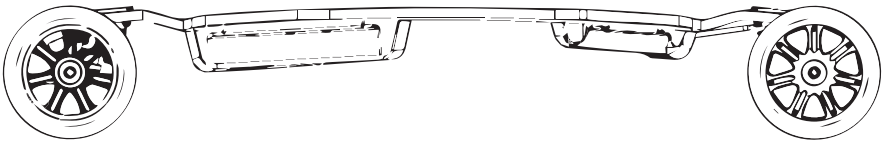

Personal



Electric



Mobility

Gebrauchsanleitung

D

User manual

E

Wichtige Informationen	4
Warnhinweise.....	5
Vor Fahrtantritt	6
Sicheres Fahren.....	8
Fahrzeugspezifikationen.....	10
Akku laden.....	12
Ladehinweis für Lithium-Batterien.....	14
Batterie Recycling.....	15
Erklärung der Bedienelemente.....	16
Verbinden der Fernbedienung mit dem Board.....	20
Erklärung der Fernbedienung.....	22

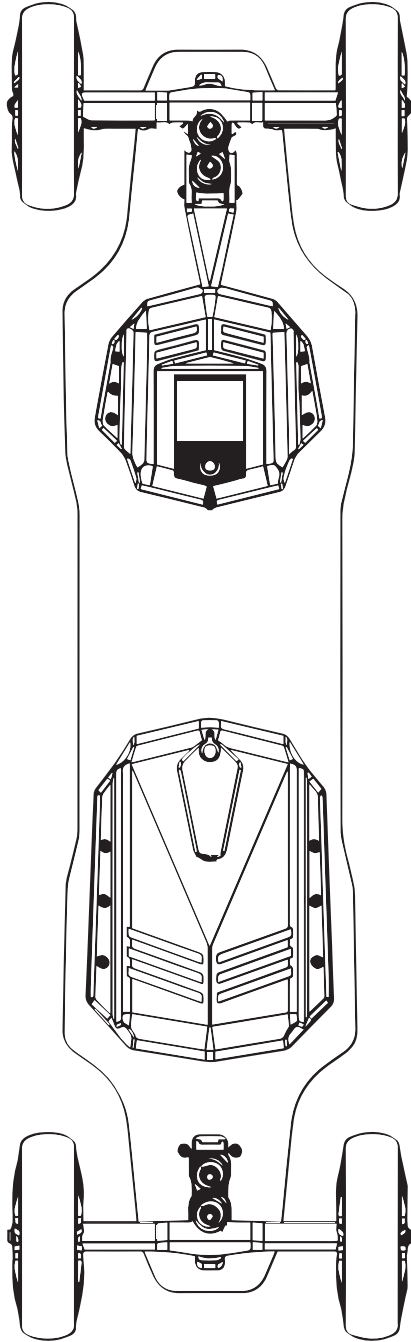



Für eine sichere und sachgerechte Anwendung, Gebrauchsanleitung und weitere produktbegleitende Unterlagen sorgfältig lesen und für spätere Verwendung aufbewahren!

Die aktuelle Version der Gebrauchsanleitung finden Sie beim Produkt auf unserer Homepage www.sxt-scooters.de oder über den QR-Code auf dem Umschlag.

Wichtige Informationen

Warum sollte dieses Handbuch ausführlich gelesen werden!

Dieses Handbuch wurde verfasst, um Ihnen als Käufer zu helfen, schnell und einfach zu verstehen wie das SXT Board X2 genau & sicher zu handhaben und pflegen ist.

Es ist wichtig, dass Sie alle Punkte und Features Ihres neuen SXT Board X2 verstehen, damit Sie das fahren mit Ihrem neuen Skateboard von der ersten Minute an genießen können. Für die erste Fahrt sollte man ein großes freies Gelände auswählen, um sich mit den Fahrgewohnheiten und Eigenschaften des Boards bekannt zu machen.

Warnhinweise

Die Benutzung des Elektrorollers bringt Gefahren mit sich. Unterschiedliche Ursachen können ohne Verschulden des Herstellers zum Versagen von einzelnen Komponenten führen. Wie auch andere elektrische Fahrzeuge ist das Skateboard zur Fortbewegung konzipiert - dies birgt automatisch die Gefahr in sich, während der Fahrt die Kontrolle zu verlieren, zu stürzen oder in gefährliche Situationen zu geraten die weder durch Training, Übung oder Schulung vermieden werden könnten. In solchen Fällen können Sie sich trotz Verwendung von Schutzausrüstung oder anderen Vorkehrungen verletzen oder im schlimmsten Fall zu Tode kommen. **BENUTZUNG ERFOLGT AUF EIGENE GEFAHR. FAHREN SIE MIT GESUNDEM MENSCHENVERSTAND.** Diese Gebrauchsanleitung enthält diverse Warnungen und Sicherheitshinweise bezüglich den Konsequenzen bei nicht ordnungsgemäß durchgeführter Wartung und Pflege oder unsachgemäßer Verwendung. Jeder Unfall kann zu ernsthaften Verletzungen oder im schlimmsten Fall zum Tode führen - wir wiederholen diesen Hinweis bezüglich möglicher Verletzungen oder im schlimmsten Fall dem Tod nicht an jeder Stelle wo ein solcher Warnhinweis aufgeführt wird.

Warnhinweise

- Benutzung ab 14 Jahren.
- Zu Ihrer Sicherheit empfehlen wir einen Fahrradhelm zu tragen (CE-Zertifiziert nach Prüfnorm DIN EN 1078).
- Beachten Sie die gültigen Verkehrsregeln.
- Benutzen Sie das Fahrzeug niemals bei schlechter Sicht.
- Versuchen Sie niemals Stunts, Wheelies oder Sprünge – das Produkt ist hierfür nicht geeignet. Diese Dinge bergen ein großes Risiko von Unfällen und irreparablen Schäden am Produkt.
- Der Board darf nicht mit mehrere Personen gleichzeitig gefahren werden.
- Fahren Sie nicht unter Drogen- und Alkoholeinfluss.

DIE MISSACHTUNG VON OBENSTEHENDEN ANWEISUNGEN UND AUSSER ACHT LASSEN VON NORMALEM MENSCHENVERSTAND ERHÖRT DAS RISIKO SCHWERER VERLETZUNGEN. VERWENDEN SIE DAS LADEGERÄT DESHALB MIT DER NÖTIGEN VORSICHT.

**Fahren Sie das Skateboard nicht unter Alkohol- oder Drogeneinfluss!
Benutzung ab einem Mindestalter von 14 Jahren!
Das Board darf niemals mit mehr als 1 Personen gleichzeitig gefahren werden!**

Vor Fahrtantritt

1. Prüfen Sie das Board stets vor Fahrtantritt. Regelmäßige Wartung und Pflege minimieren das Risiko von Schäden, Unfällen und evtl. Verletzungen.
2. Die meisten gefährlichen Verletzungen bei Stürzen oder Unfällen sind Kopfverletzungen - Tragen Sie stets geeignete Schutzausrüstung wie z.B. einen geprüften Helm mit Kinnriemen. Ein Helm kann ebenso gesetzlich in Ihrer Region vorgeschrieben sein. Wir empfehlen ebenfalls Ellbogen und Knieprotektoren, langärmelige Oberbekleidung, lange Hosen sowie Handschuhe. Tragen Sie stets festes Schuhwerk wie zum Beispiel geschnürte Sportschuhe mit Gummisohle für festen Halt. Fahren Sie den Roller niemals barfuß oder in Sandalen und halten Sie die Schnürsenkel geschlossen und fern von Rädern.
3. Beachten Sie stets die in Ihrem Land geltenden Straßenverkehrsordnung.
4. Üben Sie das Fahren auf einem abgesperrten freien Gelände.
5. Dieser Scooter ist nicht für Sprünge, Stunts oder ähnliches geeignet.
6. Verwenden Sie das Board nicht bei Temperaturen unter 0°C
9. Fahren Sie sehr langsam und vorsichtig sollten Sie schlechte Straßenverhältnisse vorfinden.
10. Benutzen Sie das Board nicht auf öliger oder vereister Oberfläche.
12. Um Schäden an den elektrischen Teilen des Fahrzeugs zu vermeiden, fahren Sie nicht durch tiefe Wasserpfützen und waschen Sie ihn nicht mit Wasser unter Druck.
13. Fahren Sie bitte nicht bei schlechtem Wetter, wie starkem Regen und starkem Wind.
14. Fahren Sie das oard nicht unter Drogen - oder Alkoholeinfluss.

Vor Fahrtantritt

Mechanische Sicherheitsüberprüfung:

Bevor Sie das SXT Board X2 verwenden: Führen Sie eine Sichtprüfung nach evtl. losen Schrauben und anderen Teilen durch. Vergewissern Sie sich, dass alles an seinem Platz sitzt und keine Teile fehlen oder starken Verschleiss aufweisen. Wenn Sie sich unsicher sind, wenden Sie sich unbedingt sofort an ihren Händler oder den Technischen Support!

Reifen und Räder:

Prüfen Sie Ihre Reifen auf Verschleiss - hierzu drehen Sie diese um die eigene Achse, um diese rundherum inspizieren zu können. Vergewissern Sie sich, dass sich die Reifen frei drehen und die Bremsen nicht blockieren. Falls doch, wenden Sie sich bitte an ihren Händler oder den Technischen Support!

Reinigen Sie die Lager regelmäßig.

Hinweis und Haftungsausschluss

Das Fahren mit einem Board birgt das Risiko von Unfällen und Verletzungen bis hin zum Tod. Durch die Verwendung des Produktes sind Sie selbst für Versetzungen verantwortlich. Bitte beachten Sie deshalb stets alle Regeln zur Benutzung, sowie die in Ihrem Land geltenden Straßenverkehrsordnung.

Die POL-Planet GmbH & Co. KG haftet für keinerlei Schäden, die durch Unfälle verursacht wurden, welche auf unsachgemäße Handhabung zurückzuführen sind.

Sicheres Fahren

1. Lernen Sie das SXT Board X2 kennen - bevor Sie diesen fahren. Machen Sie sich mit dessen Fahrverhalten vertraut. Fahren Sie langsam und beachten Sie Ihren Bremsweg.
2. Überschätzen Sie nicht Ihre Fähigkeiten. Lernen Sie das Fahren mit dem SXT Board X2 am Besten auf einem großen ebenen Gelände ohne Hindernisse.
3. Vermeiden Sie das Fahren in stark frequentierten Verkehrsbereichen und überfüllten Gebieten.
4. Befolgen Sie die Gesetze und Vorschriften in Ihrem Staat oder Land.
5. Identifizieren und halten Sie einen sicheren Abstand zu Gefahren und Hindernissen auf der Straße.
6. Fahren Sie Ihr Board nicht auf Privatbesitz, es sei denn, Sie haben die Erlaubnis dazu erhalten.

- Immer einen Helm tragen.
- Finden Sie einen offenen, flachen Bereich mit einem sauberem Strassenbelag für Ihre erste Fahrt.
- Lesen Sie die Warnungen auf dem Skateboard sowie die Informationen am Anfang dieses Handbuchs.
- Andere Schutzausrüstung wird dringend empfohlen.



Bitte befolgen Sie die nachfolgenden Tipps, um ein sicheres Fahrerlebnis zu gewährleisten.

- Bewegen Sie den Gasregler in kleinen Schritten.
- Halten Sie eine breite Haltung auf dem Brett ein.
- Halten Sie einen niedrigen Schwerpunkt ein.
- Lehnen Sie sich beim Beschleunigen nach vorne.
- Lehnen Sie sich beim Bremsen nach hinten.



**Zwei Fahrmodi:**

Standardmodus mit Höchstgeschwindigkeit 35 km/h

Sparmodus mit Höchstgeschwindigkeit 20 km/h

**30% Steigung möglich.**

Die tatsächliche Leistung hängt vom Gewicht des Fahrers und dem Straßenzustand ab.

**Schnellladung**

Board Ladezeit 5 h.

Fernbedienung Ladezeit 30 min



Board Nettogewicht 10,8 kg

Dünnsster Punkt bei 1,2 cm

Model:	SXT Board X2
Größe:	1010 mm x 330 mm
Trittbrett Material:	Fire Glass, Hrd Rock Maple 8-lagig
Reifen:	Austauschbare Honeycombreifen
Reifengröße:	6,5 Zoll
Batterie Typ:	Lithium - Ion
Ca. Ladezeit:	5 h
Anzahl der Batteriezellen:	36
Antriebsart:	Bürstenloser DC Narbenmotor
Motorleistung:	2 x 1200 Watt
Gewicht:	10,8 kg
Max. Zuladung:	110 kg
Max. Reichweite:	35 km
Max. Geschwindigkeit:	35 km/h

Controller

Material:	ABS Plastik
Gewicht:	60 gr
Batterie Typ:	Li thium
Ca. Ladezeit:	30 Minuten
Ladespannung:	5 V

Netzteil

Eingangsspannung:	AC 100 - 240 V / 50 - 60 Hz / 3.0 A Max.
Ausgangsspannung:	50,4 V / 2,5 A
Anzeige:	Rot - beim Ladevorgang Grün - wenn geladen

- Verwenden Sie den Scooter niemals während dem Ladevorgang.
- Lagern Sie das **SXT Board X2** nicht für sehr lange Zeit mit voll aufgeladenem Akku. Wird das Fahrzeug für mehr als einen Monat nicht verwendet, lagern Sie dieses im Optimalfall nur mit halbvollem Akku.
- Entladen Sie den Akku von Zeit zu Zeit indem Sie das Fahrzeug nutzen und laden diesen dann wieder auf.
- Laden Sie den Akku nicht länger als 24 h auf.



WARNING

Verwenden Sie den Akku nicht falls:

- er defekt ist
- er ungewöhnlich riecht, warm oder sogar heiß wird
- er mechanische Beschädigungen aufweist

Vermeiden Sie den Kontakt mit sämtlichen Substanzen, die eventuell aus einem beschädigten Akku austreten könnten.

Bewahren Sie Akkus fern von Kindern und Haustieren auf. Kurzschluss der Akkus kann schwerwiegende Verletzungen nach sich ziehen und bis hin zum Tod führen. Die Verwendung, Lagerung und das Laden des Akkus ausserhalb der vorgegebenen Richtlinien führt zum Verlust der Gewährleistung sowie zu irreparablen Schäden am Akku selbst.

Laden Sie den Akku in einem gut belüfteten Bereich auf. Laden Sie den Akku nicht in einem Bereich, in dem das Board oder die Ladegeräte nass werden könnten. Lassen Sie das Board nicht unbeaufsichtigt beim laden

Stellen Sie die Verwendung des Produkts oder der Ladeinheit ein, wenn ein Kabel beschädigt ist. Verwenden Sie nur von uns gelieferte Ladegeräte.

Laden des Boards und der Fernbedienung.

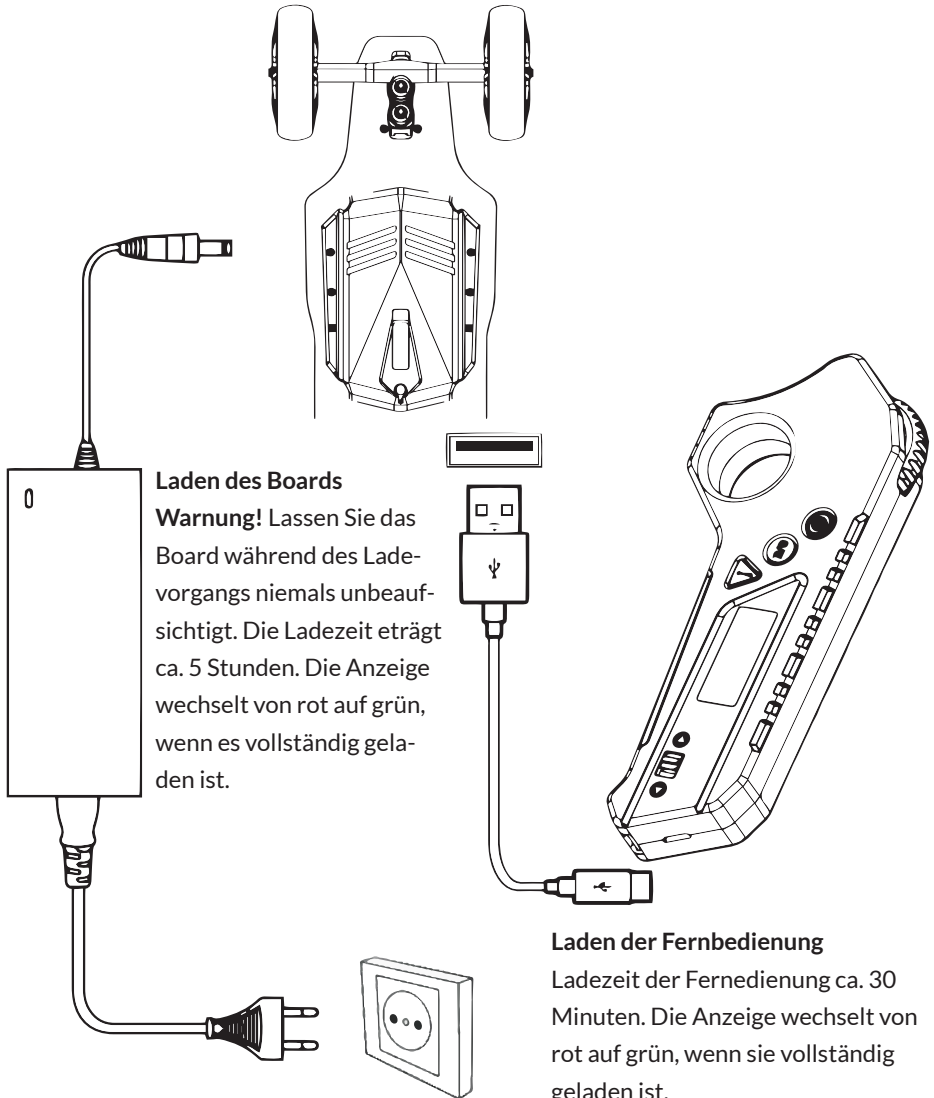

Lithiumakkus sollten niemals tiefentladen werden, dies beschädigt die Lithiumzellen irreparabel. Alle Lithiumakkus sollten (falls möglich) stets bei mittlerer Ladung gelagert werden. Wird ein Akku über längere Zeit nicht benötigt, bitte diesen nicht vorher voll aufladen – dies versetzt die Lithiumzellen in unnötigen „Stress“ was langfristig zu einer verkürzten Lebensdauer führen kann. Wenn man bei der Benutzung des Akkus die Wahl hat, empfehlen wir diesen prinzipiell nicht vollständig aufzuladen, sondern immer im mittleren Spannungsbereich zu nutzen. Selbstverständlich kann der Akku aber voll aufgeladen werden, um beispielsweise lange Strecken zu fahren – es ist nur technisch gesehen für einen Lithiumakku das Beste, dies nicht zu tun um wirklich das Maximum an Performance und Lebensdauer aus dem Akku herausholen zu können. Die Lebensdauer von Lithiumakkus wird in Ladezyklen angegeben. Denken Sie nicht, Sie „verschwenden“ viele Ladezyklen, indem Sie den Lithiumakku öfter nachladen, obwohl dieser nicht „leergefahren“ ist – dies ist völlig falsch! Bei der angegebenen Lebensdauer in Ladezyklen sind sog. Vollzyklen gemeint. Das heißt, wenn Sie Ihren Akku 50% entladen und dann wieder voll aufladen, so entspricht dies $\frac{1}{2}$ Ladezyklus. Zweimal aufladen dementsprechend einem Vollzyklus. Wir empfehlen das Nachladen eines Lithiumakkus bei 25%iger Restladung bis zu ca. 75% Ladezustand.

Für lange Strecken kann der Akku aber selbstverständlich auch voll aufgeladen werden – siehe oben. Während der Überwinterung oder langer Lagerung von Fahrzeugen mit Lithiumakkus ist es zwingend notwendig, diese mindestens einmal im Monat bis ca. 60% nachzuladen. Für Lithiumakkus nur die vom Hersteller zugelassenen und empfohlenen Ladegeräte verwenden. Aufladen mit zu hohem Ladestrom um schneller aufladen zu können, kann die Lithiumzellen irreparabel beschädigen und im schlimmsten Fall bis zum Brand führen.

Um die bestmögliche Performance des Akkus zu gewährleisten, empfehlen wir diesen bei Nichtbenutzung einmal im Monat aufzuladen. Trennen Sie das Ladegerät vom Stromnetz, sowie auch das Ladegerät stets vom Fahrzeug, bevor Sie an diesem Reparaturen oder Wartungsarbeiten vornehmen oder bspw. den Akku entnehmen.

Ein Kurzschluss kann zu schweren Verletzungen bis hin zum Tod sowie irreparablen Schäden am Fahrzeug führen.

Versuchen Sie nicht die Batterie mit einem Werkzeug zu öffnen. Werden Werkzeuge oder sonstige Teile in vorhandene Öffnungen am Akku gesteckt kann dies zu einem Kurzschluss, Verletzungen oder zum Brand führen. Jeder Versuch den Akku zu öffnen birgt das Risiko von Schäden und die Freisetzung von gefährlichen chemischen Substanzen. Laden Sie den Akku nur mit dem original Ladegerät welches sich im Lieferumfang befindet.

Batterie-Recycling



Bei ordnungsgemäßer Wartung und Verwendung (gemäß den Richtlinien für das Laden und Lagern) hat die Batterie eine normale Lebensdauer von zwei bis drei Jahren. Wenn die Batterie nicht aufgeladen wurde oder aufgeladen werden kann, sollte sie das Board entfernt und bei einer Recyclinganlage entsorgt werden. Das Bundesgesetz verbietet die Entsorgung von Batterien im normalen Hausmüll.

Bitte wenden Sie sich an Ihre örtliche Abfall- oder Recyclingbehörde, um Informationen in Ihrer Nähe zu erhalten, um die Batterie zu recyceln.

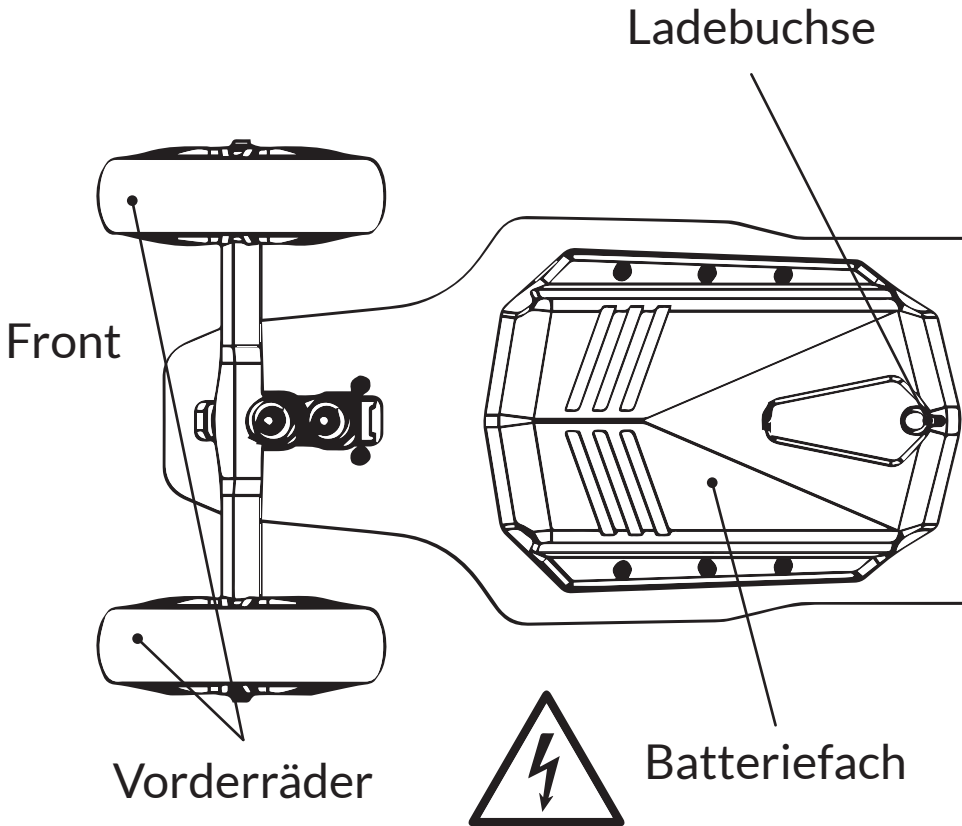

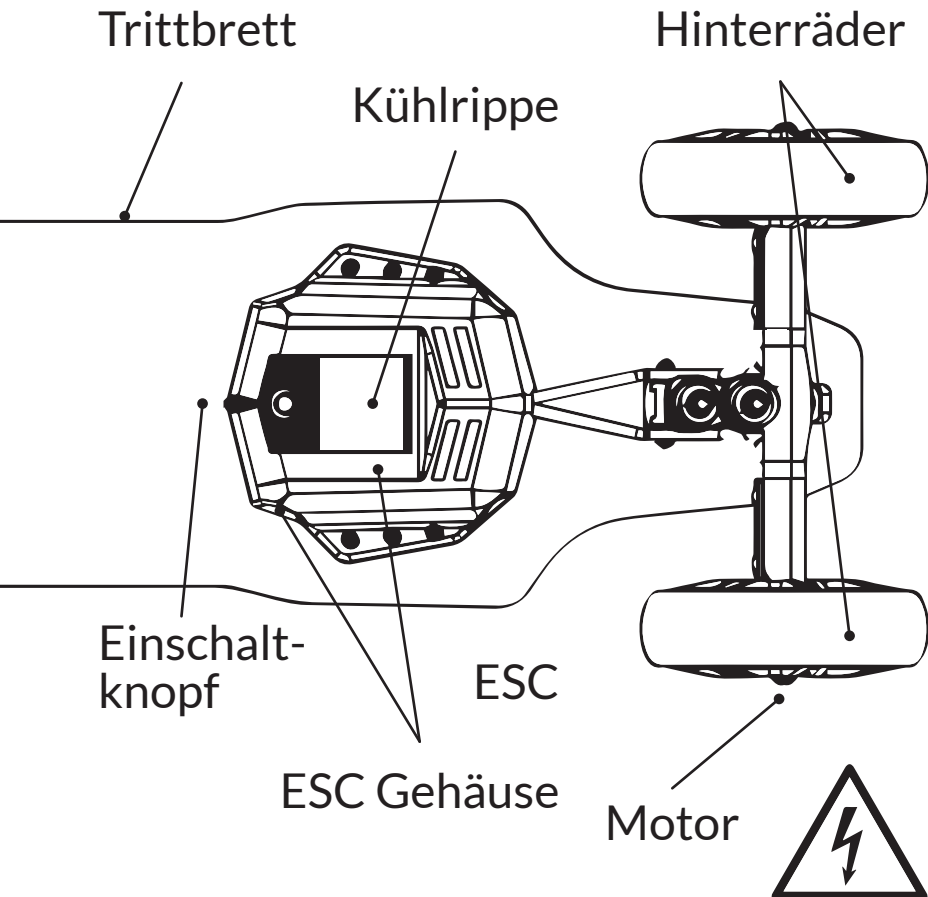

Geländegängige Reifen mit Narbenmotoren. Austauschbarer Gummi-
reifen mit einzigartiger Wabens-
struktur.

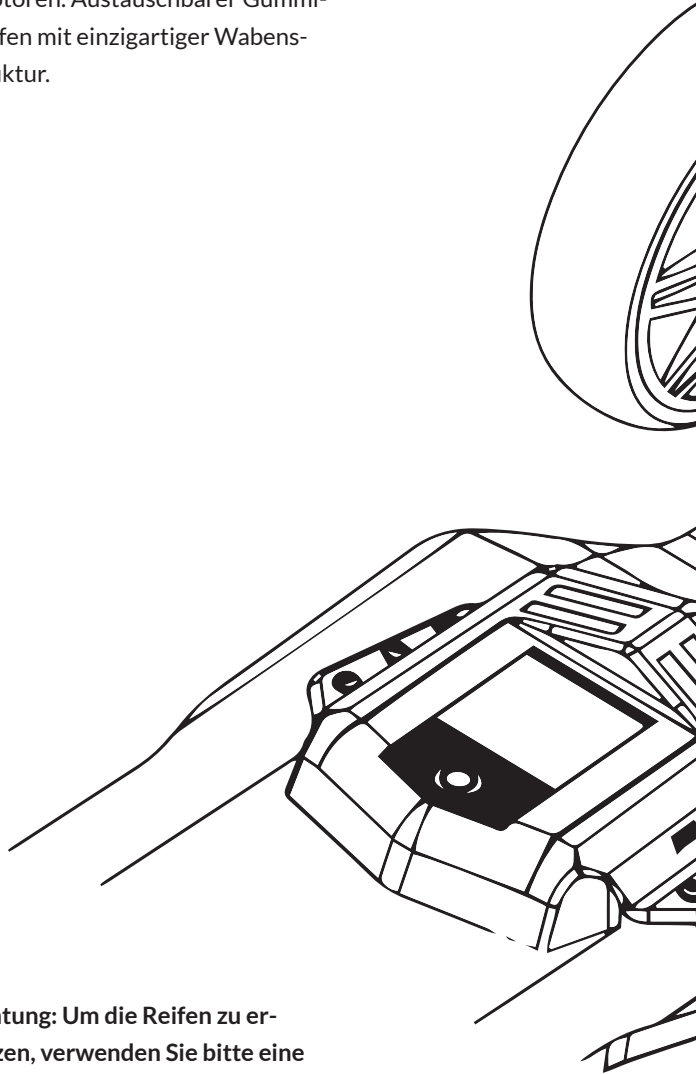

Achtung: Um die Reifen zu er-
setzen, verwenden Sie bitte eine
professioneller Anleitung.

Motoren

Mit den zwei 1200 Watt Motoren lässt sich das Board schnell Beschleunigung.

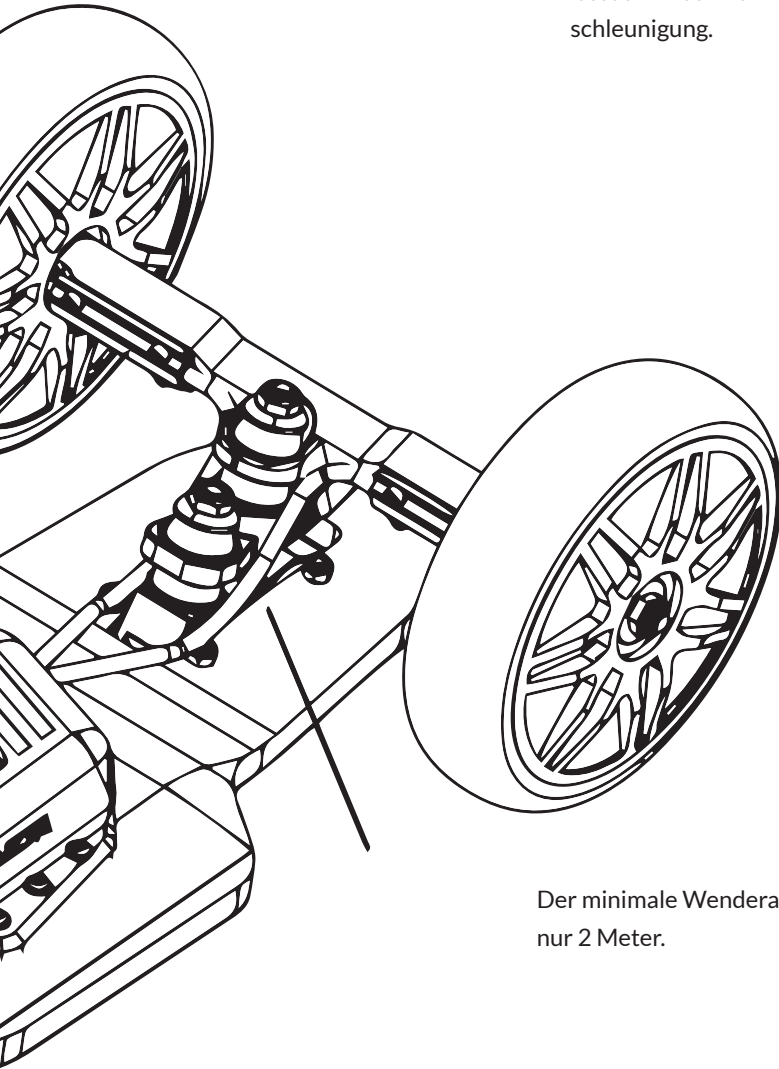

Der minimale Wenderadius beträgt nur 2 Meter.

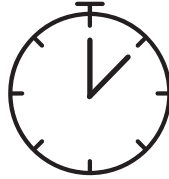
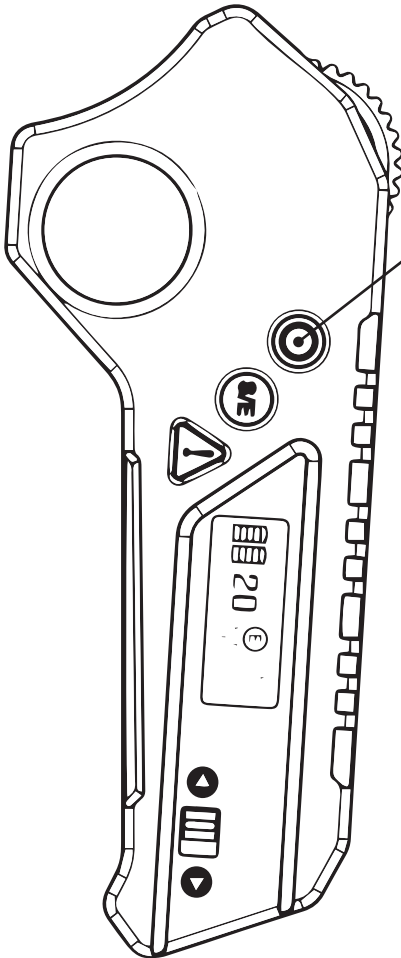

Einschaltknopf für 5 Sekunde drücken

1. Drücken Sie den Netzschalter der Fernbedienung und vom Board gleichzeitig und halten Sie diese 5 Sekunden lang gedrückt.

2. Die Fernbedienung wechselt in den Einstellungsmodus.

SPEED UNIT SELECT

KM/H KM

MPH MILE

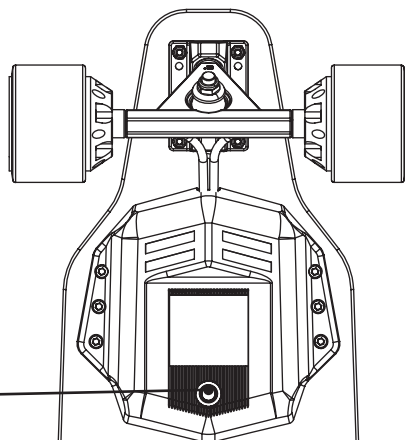

3. Drücken Sie die (S/E) Taste, um zwischen km/h und phm/mile zu wechseln, um die Auswahl zu bestätigen drücken Sie die (C) Taste.

4. Drücken Sie mit der (S/E) Taste weiter, um zwischen "83", "96" und "165" zu wechseln, um diese Auswahl zu bestätigen drücken Sie wieder die (C) Taste. (Die Einstellung hängt vom Durchmesser der Räder ab)

5. Wenn die Fernbedienung Informationen wie Batterie, Geschwindigkeit, Modus und Reichweite anzeigt, bedeutet dies, dass die Bindung erfolgreich war.

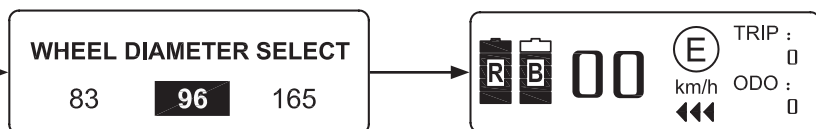

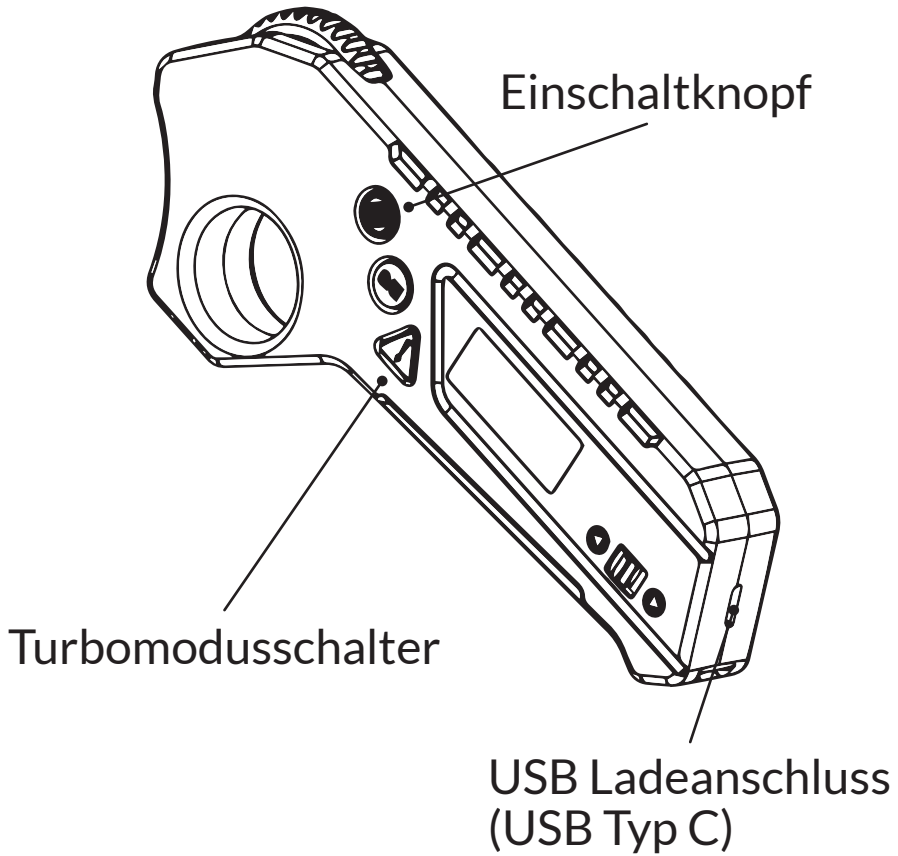

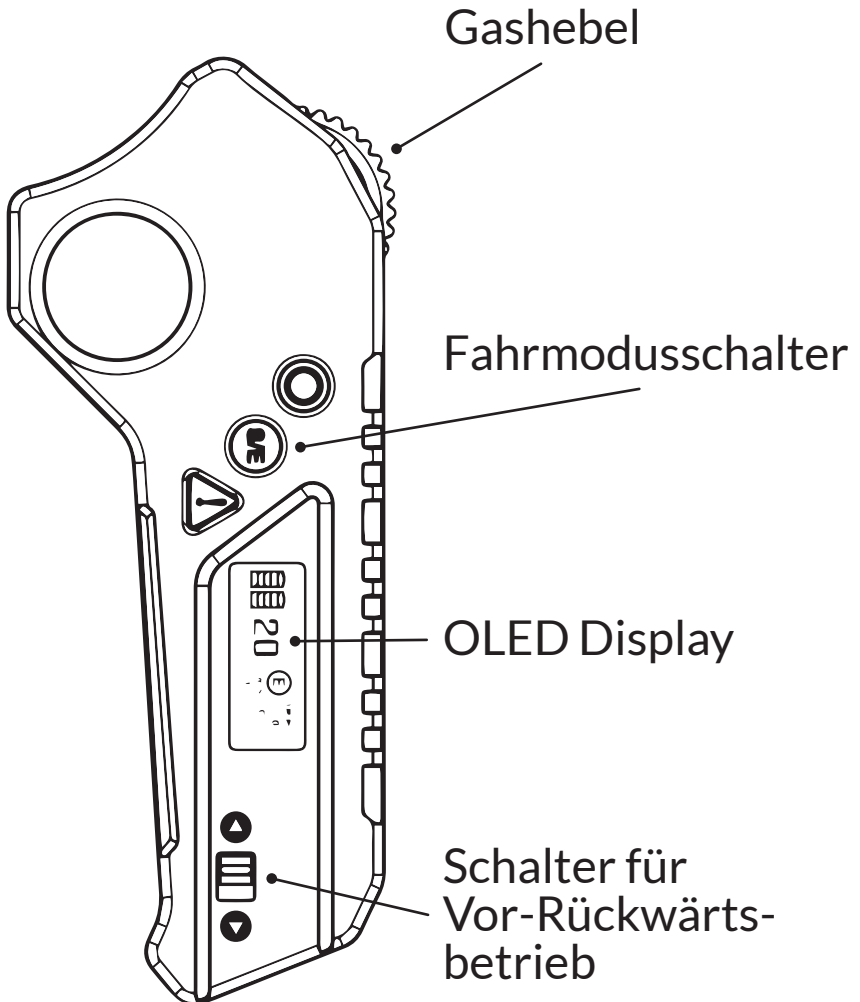

Ein- und Ausschalten der Fernbedienung und des Boards.

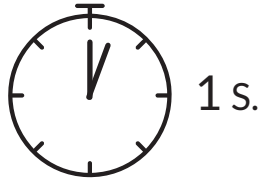
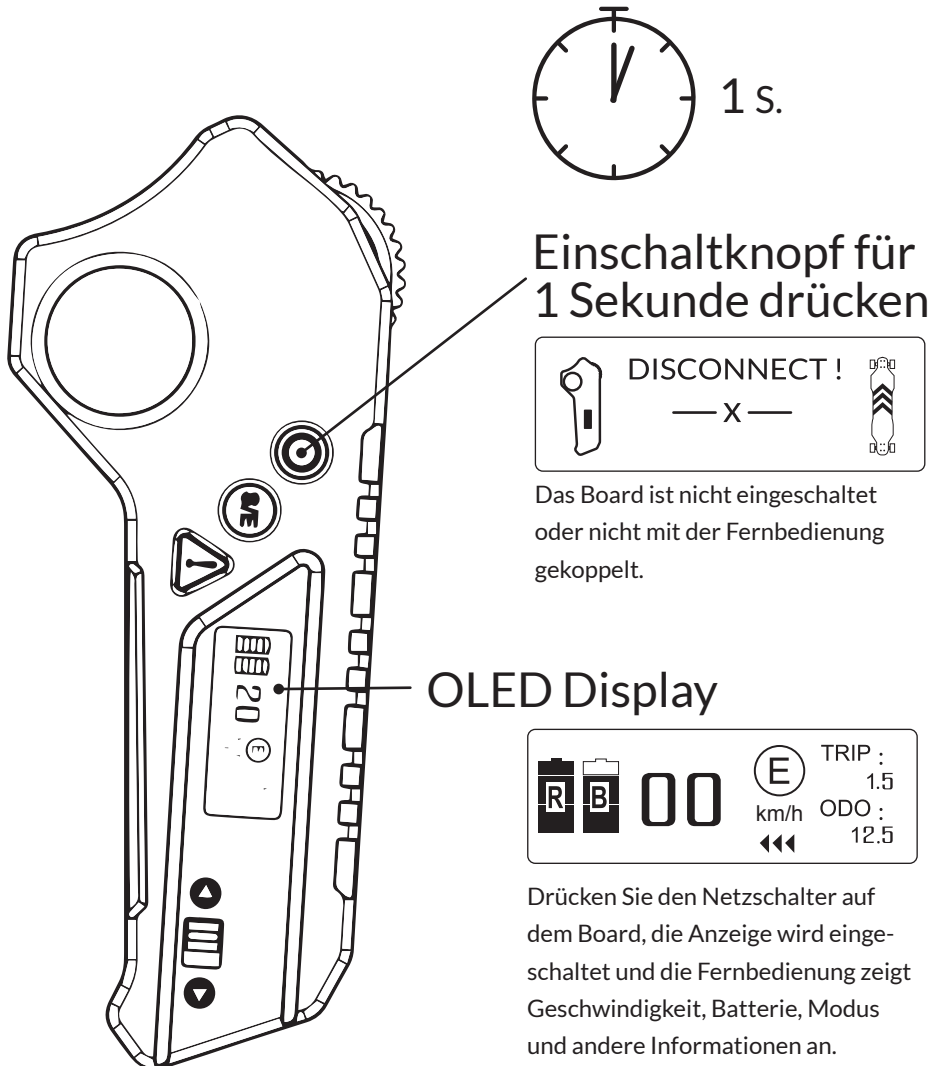

Einschaltknopf für
1 Sekunde drücken

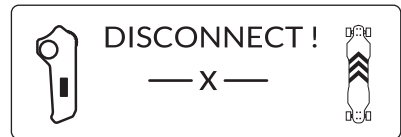

Das Board ist nicht eingeschaltet
oder nicht mit der Fernbedienung
gekoppelt.

OLED Display



Drücken Sie den Netzschalter auf
dem Board, die Anzeige wird eingeschaltet
und die Fernbedienung zeigt
Geschwindigkeit, Batterie, Modus
und andere Informationen an.

Überprüfen der Fernbedienung / Akkulaufzeit.

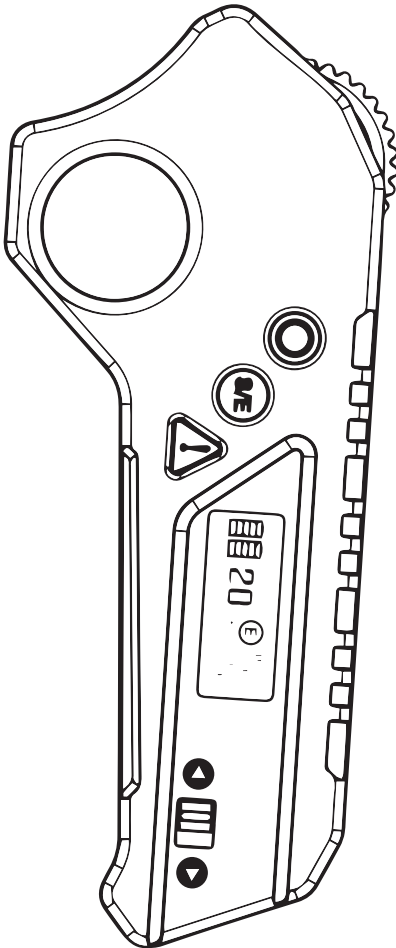

20

 TRIP : 1.5
 km/h ODO : 12.5
 T



35

 TRIP : 1.5
 km/h ODO : 12.5
 T

35

 TRIP : 1.5
 km/h ODO : 12.5
 T



 Restkapazität, Batterie der Fernbedienung.



 Restkapazität, Batterie vom Board.

 Economy Modus

 Sport Modus

 Turbo Modus



 Fahrt im Economy Modus

 Fahrt im Sport Modus

TRIP : 1.5
 Fahrstrecke

ODO : 12.5
 Kilometerzähler

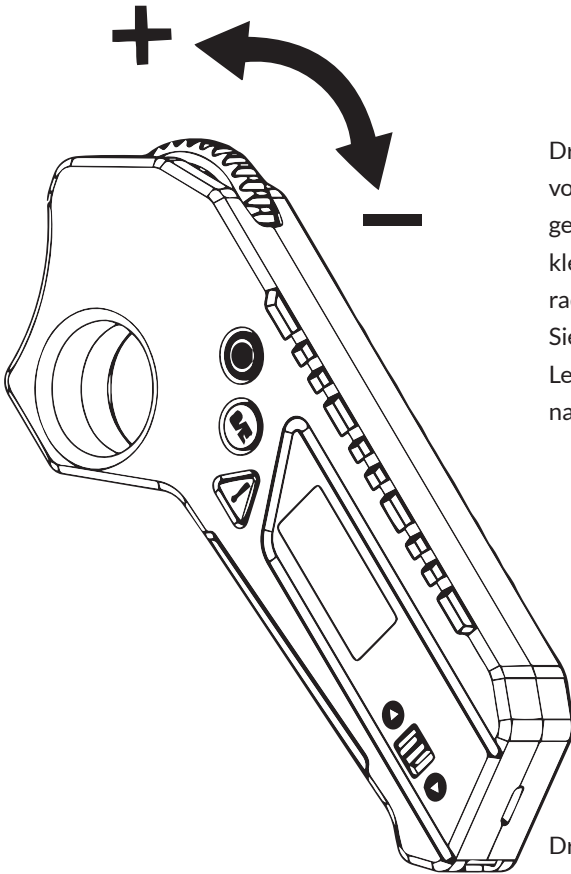
Bedienung des Boards mit der Fernbedienung.



Drücken Sie den Gashebel nach vorne, um das Board zu beschleunigen. Bewegen Sie das Gaspedal in kleinen Schritten. Halten Sie eine gerade Haltung auf dem Brett. Halten Sie einen niedrigen Schwerpunkt. Lehnen Sie sich beim Beschleunigen nach vorne.



Drücken Sie den Gashebel nach hinten, um das Board abzubremsen. Bewegen Sie den Gasheel in kleinen Schritten. Halten Sie eine gerade Haltung auf dem Brett. Halten Sie einen niedrigen Schwerpunkt. Lehnen Sie sich nach hinten beim bremsen.

Economy Modus

Drücken Sie die **(S/E)** Taste, um in den Economy Modus zu gelangen, im Display wird **(E)** angezeigt. In diesem Modus fährt das Board ca. 20 km/h

Sport Modus

Drücken Sie die **(S/E)** Taste, um in den Economy Modus zu gelangen, im Display wird **(S)** angezeigt. In diesem Modus fährt das Board ca. 35 km/h

Cruise Modus

Wenn Sie während der Fahrt, die **(C)** Taste drücken, gelangen Sie in den Reisemodus, dabei fährt das Board mit einer stabilen Geschwindigkeit. Bewegen Sie den Gashebel, um den Tempomat zu verlassen.

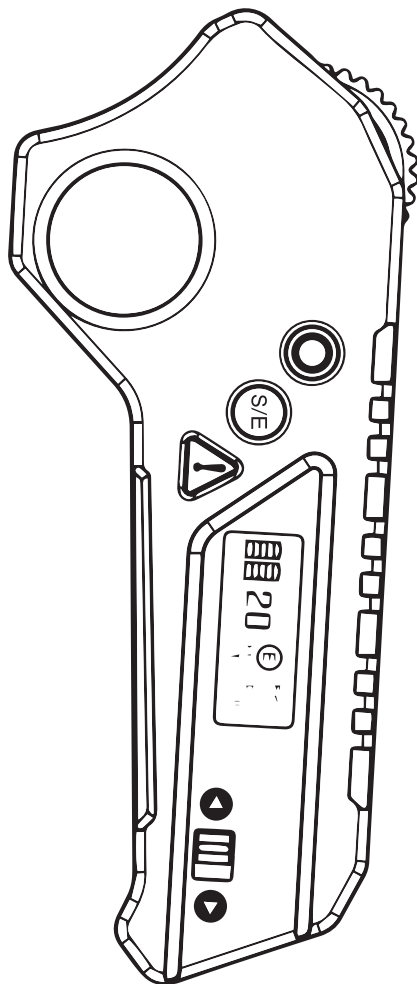

Important information	30
Warnings.....	31
Before departure.....	32
Safe driving	34
Vehicle specifications	36
Battery charging.....	38
Charging information for lithium batteries	40
Batterie recycling.....	41
Explanation of the operating elements	42
Connecting and binding.....	46
Explanation of the remote control	48

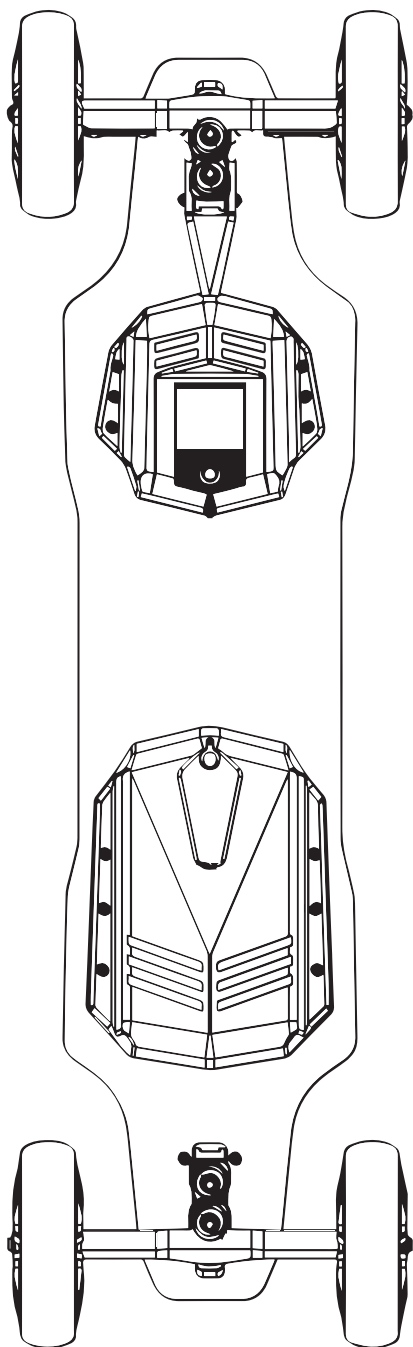



For safe and proper use, read the instructions for use and other documents accompanying the product carefully and keep them for later use!

You will find the current version of the instructions for use on the product on our homepage www.sxt-scooters.de or via the QR code on the cover.

Important Information

Why should this manual be read in detail?

This manual has been written to help you, the buyer, quickly and easily understand how to handle and maintain the SXT Board X2 accurately & safely.

It is important that you understand all the points and features of your new SXT Board X2 so that you can enjoy riding your new skateboard from the very first minute. For your first ride, you should choose a large open area to familiarize yourself with the board's riding habits and characteristics

Warnings

The use of the electric scooter entails dangers. Different causes can lead to the failure of individual components through no fault of the manufacturer. As with other electric vehicles, the skateboard is designed to move around - this automatically carries the risk of losing control, falling or getting into dangerous situations during the ride that cannot be avoided through training, practice or instruction. In such cases, despite the use of protective equipment or other precautions, you may injure yourself or, in the worst case, die. **USE AT YOUR OWN RISK. DRIVE WITH COMMON SENSE.** This instruction manual contains various warnings and safety instructions regarding the consequences of improper maintenance and care or improper use. Any accident may result in serious injury or, in the worst case, death - we do not repeat this warning regarding possible injury or, in the worst case, death at every point where such a warning is listed.

Warnings

- Use from 14 years.
- For your safety we recommend to wear a bicycle helmet (CE-certified), according to test standard DIN EN 1078).
- Observe the valid traffic regulations.
- Never use the vehicle in poor visibility.
- Never attempt stunts, wheelies or jumps - the product is designed for this purpose. not suitable. These things involve a great risk of accidents and irreparable Damage to the product.
- The board must not be used by more than one person at the same time.
- Do not ride under the influence of drugs or alcohol.

DISREGARDING THE ABOVE INSTRUCTIONS AND DISREGARDING NORMAL COMMON SENSE WILL INCREASE THE RISK OF SERIOUS INJURY. THEREFORE USE THE CHARGER WITH CARE.

Do not drive the skateboard under the influence of alcohol or drugs!

Use from a minimum age of 14 years!

Never ride the board with more than 1 person at the same time!

Before departure

1. always check the board before starting the journey. Regular maintenance and care minimize the risk of damage, accidents and possible injuries.
2. most dangerous injuries in falls or accidents are head injuries - always wear suitable protective equipment such as a tested helmet with chin strap. A helmet may also be required by law in your region. We also recommend elbows and knee protectors, long-sleeved outerwear, long trousers and gloves. Always wear sturdy shoes such as laced sports shoes with rubber soles for a firm hold. Never ride the scooter barefoot or in sandals and keep the shoelaces closed and away from wheels.
3. always observe the traffic regulations in your country.
4. practice riding on a closed off free area.
5. this scooter is not suitable for jumps, stunts or the like.
6. do not use the board in temperatures below 0°C.
9. drive very slowly and carefully you should find bad road conditions.
10. do not use the scooter on oily or icy surfaces.
12. To avoid damage to the electrical parts of the vehicle, do not drive through deep puddles of water and do not wash it with water under pressure.
Do not drive in bad weather, such as heavy rain and wind.
14. Do not drive the scooter under the influence of drugs or alcohol.

Before departure

Mechanical safety review:

Before using the SXT Board X2: Perform a visual inspection for any loose screws and other parts. Make sure that everything is in place and that no parts are missing or worn. If you are unsure, be sure to contact your dealer or Technical Support immediately!

Tyres and wheels:

Check your tyres for wear by rotating them on their own axle to inspect them all around, making sure that they rotate freely and do not block the brakes. If you do, please contact your dealer or Technical Support!

Clean the bearings regularly.

Notice and disclaimer

Riding a board carries the risk of accidents, injuries and even death. By using this product, you are responsible for any dislocation. Therefore, please always observe all rules of use as well as the traffic regulations applicable in your country.

The POL-Planet GmbH & Co. KG is not liable for any damage caused by accidents caused by improper handling.

Safe driving

1. get to know the SXT Board X2 - before you ride it. Familiarize yourself with its handling. Drive slowly and observe your braking distance.
- 2 Do not overestimate your abilities. Learn how to ride the SXT Board X2 on a large flat surface without obstacles.
Avoid riding in busy traffic areas and crowded areas.
4. follow the laws and regulations of your state or country.
5. identify and maintain a safe distance from hazards and obstacles on the road.
6. do not ride your board on private property unless you have received permission to do so.

- Always wear a helmet.
- Find an open, flat area with clean pavement for your first ride.
- Read the warning on the skateboard and at beginning of this manual..
- Other Protective Equipment is highly recommended.

Follow these tips to ensure a safe riding experience.

- Move the Throttle Wheel in small increments.
- Keep a wide stance on the board.
- Keep a low center of gravity.
- Lean forward when accelerating.
- Lean backward when braking.



**Two riding modes:**

Standard mode with top speed 22 mph / 35 km/h

Economic mode with top speed 12.4 mph / 20 km/h

**30% uphill capability.**

Actual performance depends on rider's weight and road condition.

**Quick charge.**

Board charging time 5 hrs.

Remote charging time 30 mins



Board nett weight 10,8 kg

Thinnest point at 0.5 inch / 1,2 cm

Model:	SXT Board X2
Deck dimensions:	1015 mm x 240 mm
Desk material:	Canadian Maple
Wheel material:	Ruer Tire
Wheel size:	6 Inch
Batterie typ:	Li - ion
Battery charging time:	5 hours
Battery cell quantity:	36
Motor type:	Brushless direct current
Motor power:	2 x 1200 Watt
Board weight:	23.8 lbs / 10,8 kg
Max. user weight:	265 lbs / 120 kg
Max. range:	16 - 22 mi / 26 - 35 km
Max. speed Mode :	22 mph / 35 km/h

Controller

Material:	ABS Plastic
Weight:	60 g
Batterie Typ:	Lithium
Battery charging time:	30 minutes
Charging voltages:	5 V

Charger

Input:	AC 100 - 240 V / 50 - 60 Hz / 3.0 A Max.
Output:	50,4 V / 2,5 A
Charge indicator:	Red- when charging Green - when charged

- Never use the scooter during charging.
- Do not store the **SXT Board X2** for a very long time with the battery fully charged. Battery. If the vehicle is not used for more than one month, store the battery in a safe place this in the ideal case only with half-full battery.
- Discharge the battery from time to time by using and charging the vehicle then reopen it.
- Do not charge the battery for longer than 24 hours.



WARNING

Do not use the battery if:

- it is defective
- it smells unusual, gets warm or even hot
- it shows mechanical damage

Avoid contact with any substances that may leak from a damaged battery.

Keep batteries away from children and pets. Short circuiting the batteries can cause serious injury and even death.

Using, storing and charging the battery outside the specified guidelines will void the warranty and cause irreparable damage to the battery itself.

Charging the remote and the Board.

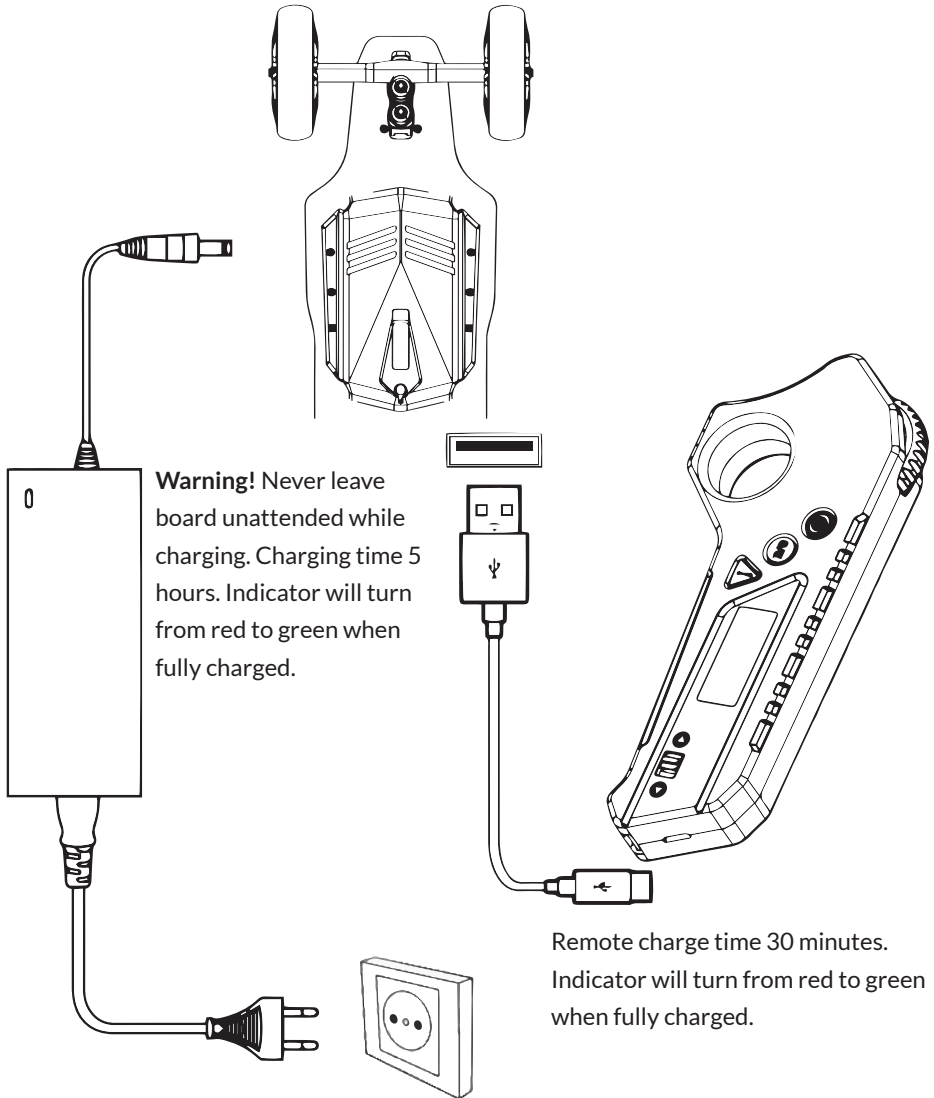

Lithium batteries should never be deeply discharged, as this will irreparably damage the lithium cells. All lithium batteries should (if possible) always be stored with a medium charge. If a battery is not used for a longer period of time, please do not fully charge it beforehand - this places the lithium cells in unnecessary "stress" which can lead to a shortened service life in the long term. If you have the choice when using the battery, we recommend not to charge it completely, but always to use it in the medium voltage range. Of course, the battery can be fully charged to drive long distances, for example - it is only technically best for a lithium battery not to do so in order to really get the maximum performance and life out of the battery. The lifetime of lithium batteries is given in charge cycles. Don't think you are "wasting" many charging cycles by recharging the lithium battery more often even though it hasn't "run out" - this is completely wrong! The indicated service life in charging cycles refers to so-called full cycles. This means that if you discharge your battery by 50% and then fully charge it again, this corresponds to ½ charging cycle. Charge twice, corresponding to one full cycle. We recommend recharging a lithium battery with 25% residual charge up to approx. 75% state of charge.

For long distances the battery can of course also be fully charged - see above. During hibernation or long storage of vehicles with lithium batteries it is absolutely necessary to recharge them at least once a month up to approx. 60%. For lithium batteries, only use chargers approved and recommended by the manufacturer. Charging with too high a charging current to be able to charge faster can irreparably damage the lithium cells and, in the worst case, lead to fire.

To ensure the best possible performance of the battery, we recommend charging it once a month when not in use. Always disconnect the charger from the mains supply and the charger from the vehicle before carrying out repairs or maintenance work on it or removing the battery, for example.

A short circuit can lead to serious injury or death and irreparable damage to the vehicle. Do not attempt to open the battery with a tool. Inserting tools or other parts into any openings in the battery may result in a short circuit, injury or fire. Any attempt to open the battery may result in damage and the release of hazardous chemical substances. Charge the battery only with the original charger included in the scope of delivery.

Battery Recycling



When properly maintained and used (in accordance with charging and storage guidelines), the battery has a normal life of two to three years. If the battery has not been charged or cannot be charged, it should be removed from the scooter and disposed of at a recycling facility. Federal law prohibits the disposal of batteries in normal household waste.

Please contact your local waste or recycling authority for information near you on how to recycle the battery.

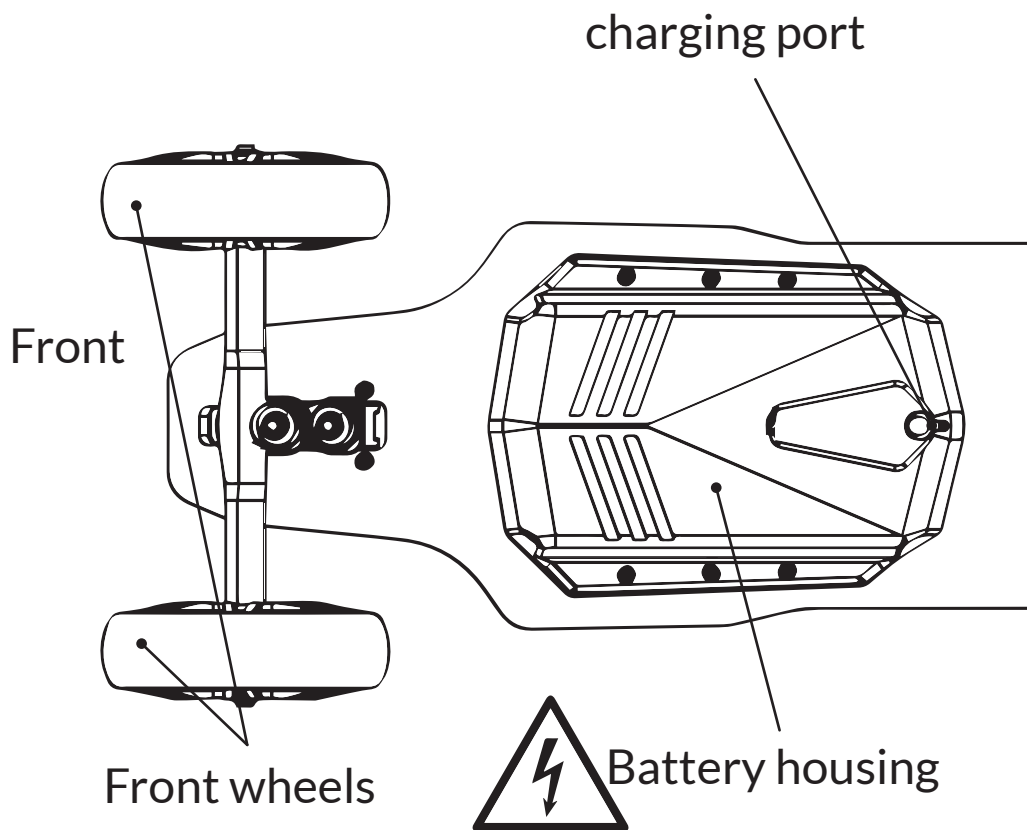

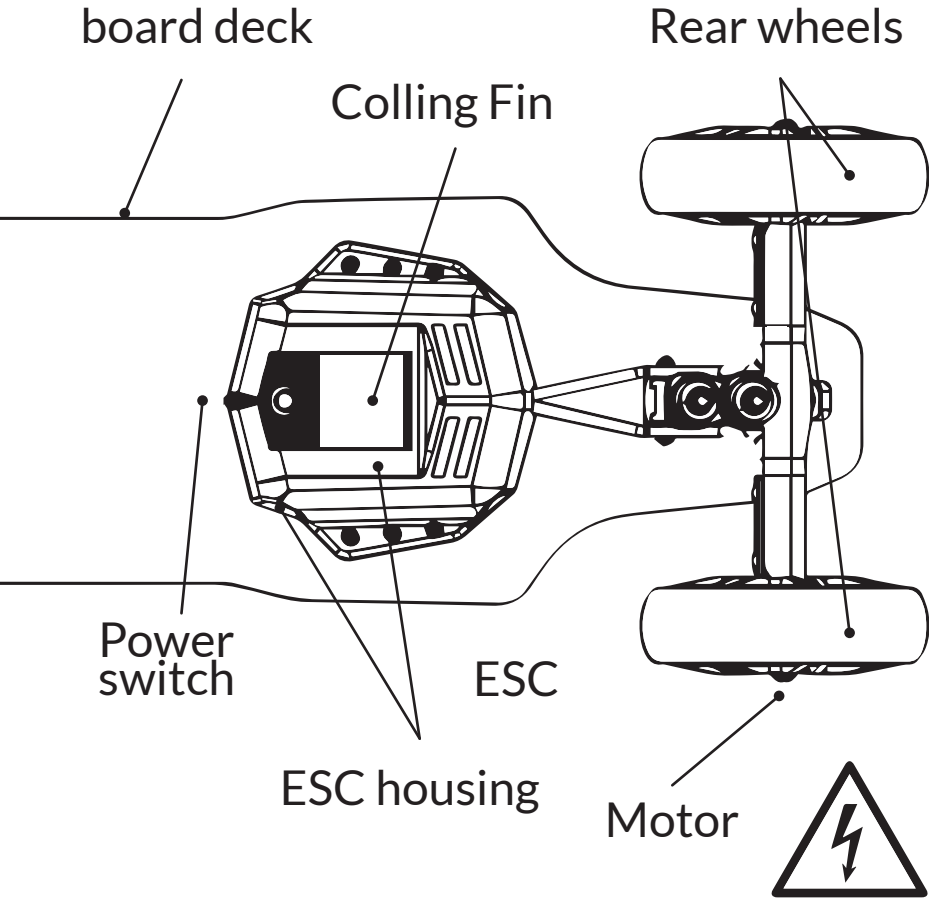

All-terrain tires with hub motors.
Replaceable ruer tyre with unique
honeycomb structure, and don't
need to pump up the tires.

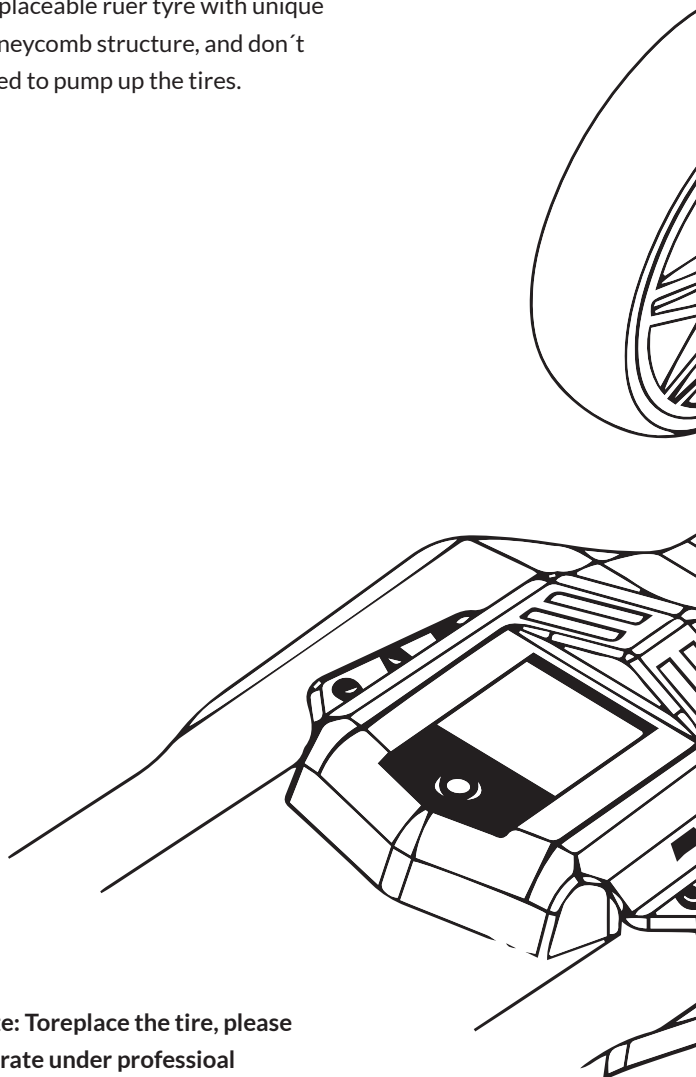

Note: Toreplace the tire, please
operate under professional
guidance.

Motoren

Two 1200 w motors are equipped on the oard, it brings strong acceleration and stale power output.

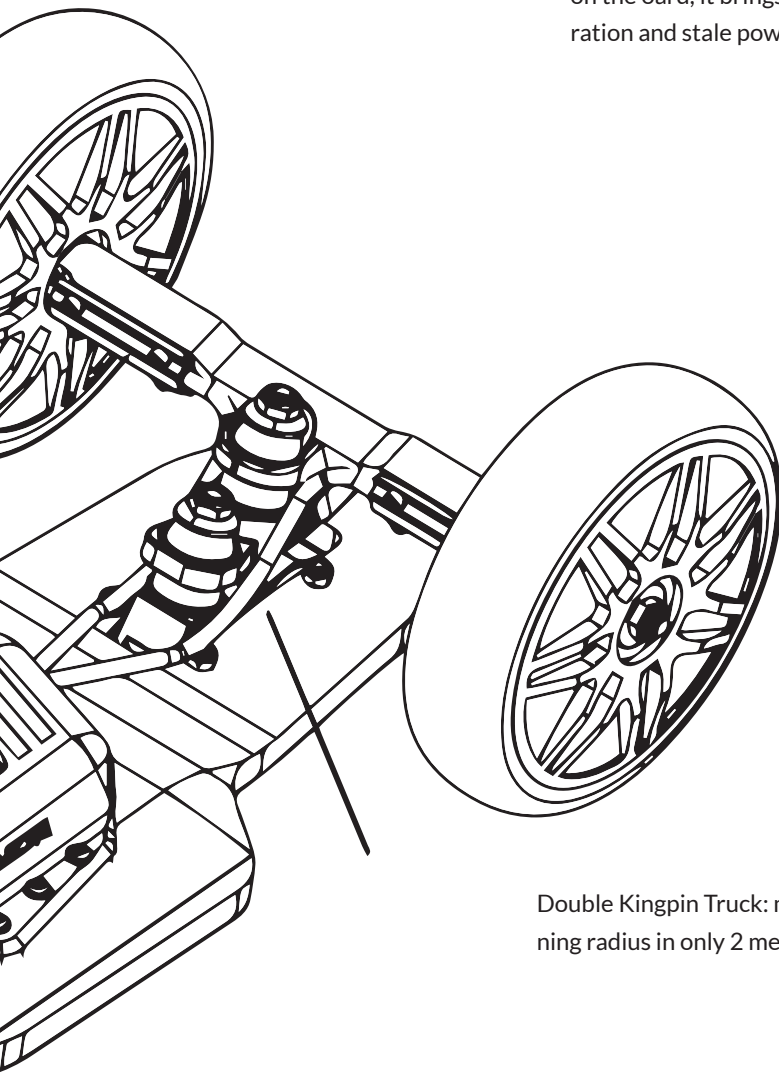

Double Kingpin Truck: minimum turning radius in only 2 meters.

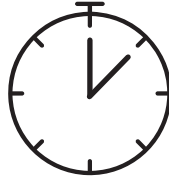
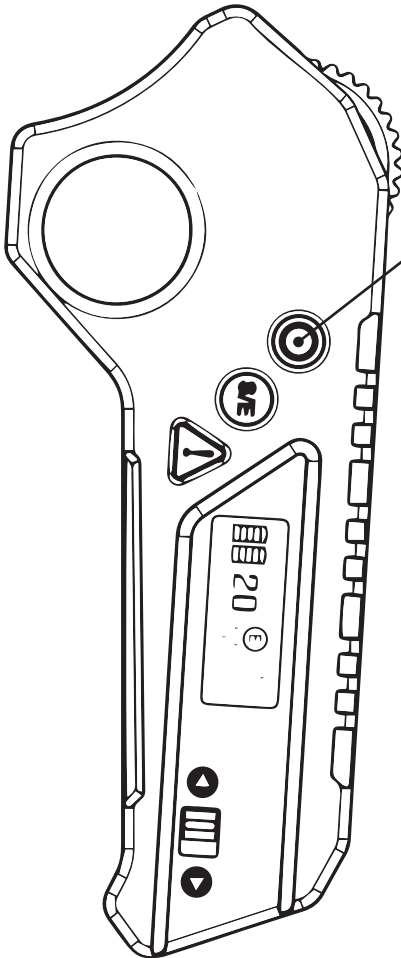

Press power switch
for 5 seconds

1. Press the power switch of the remote and the board at the same time, and hold it for 5 seconds.
2. The remote enters the settings interface

SPEED UNIT SELECT

KM/H KM

MPH MILE

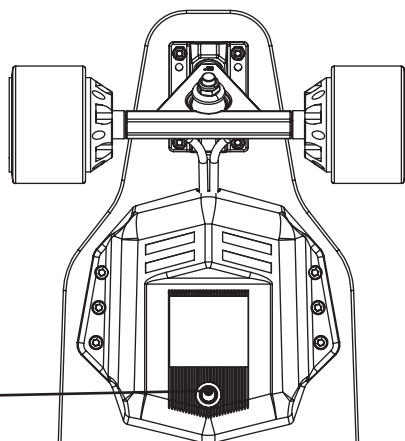

3. Press **(S/E)** to switch between km/h and phi/mile then press **(C)** to select.

4. Continue to press **(S/E)** to switch between „83“ „96“ and „165“ then press **(C)** to select. (It depends on the diameter of the wheels)

5. When the remote display information such as battery, speed, mode and range, that means the binding succeed.

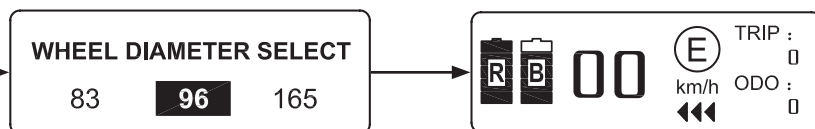

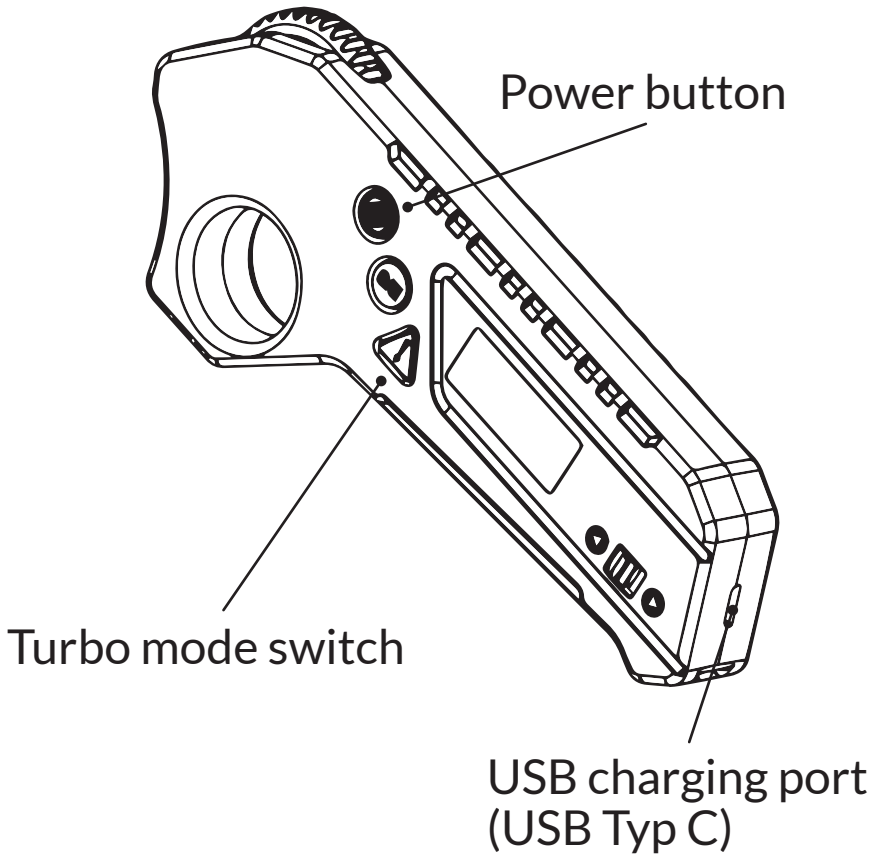

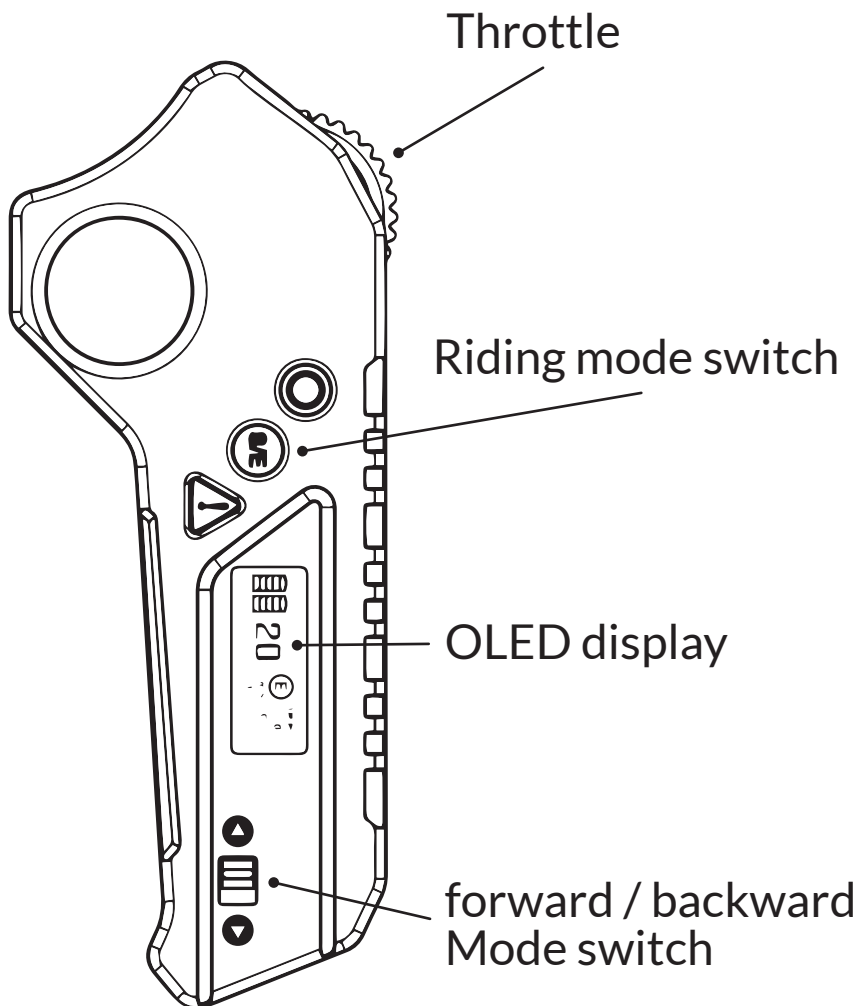

Power on/off the remote and board

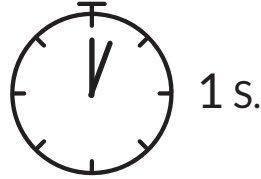
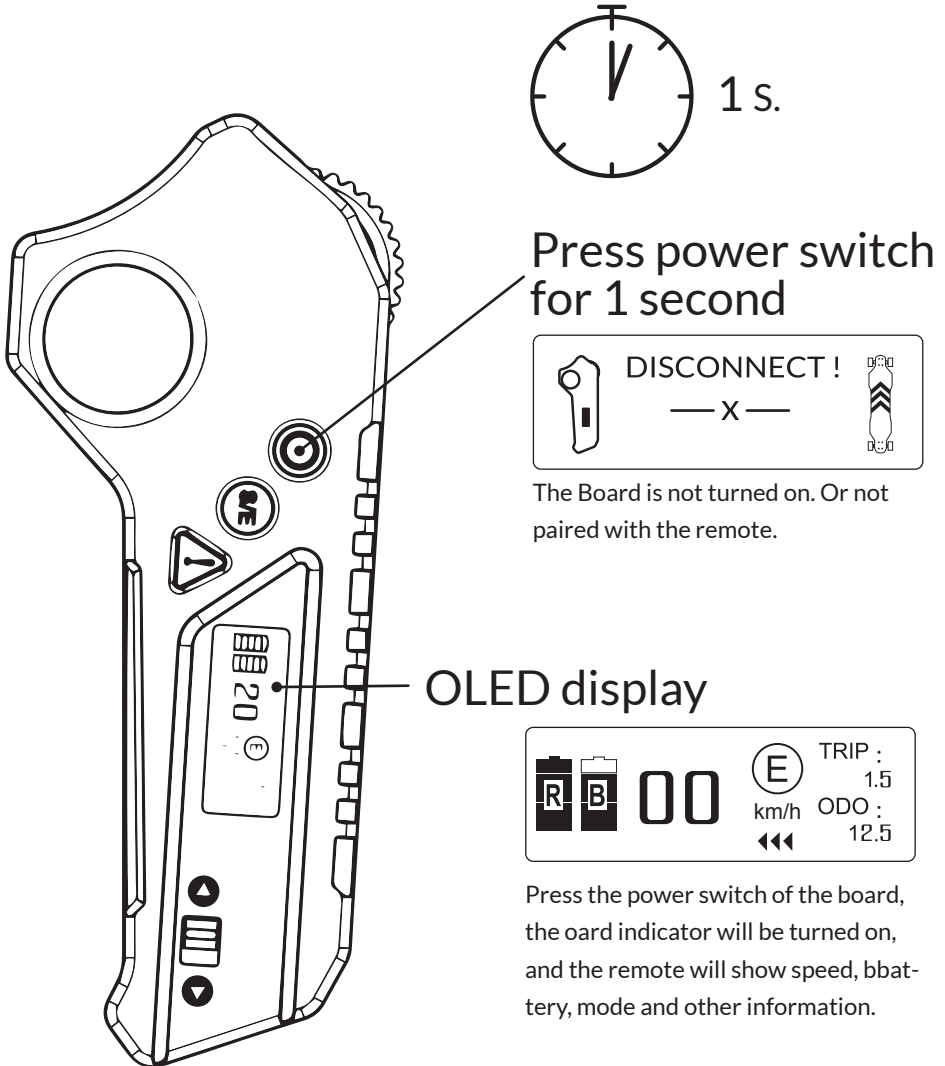

Press power switch
for 1 second

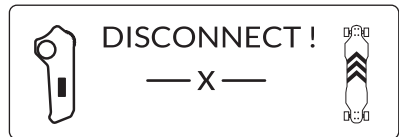

The Board is not turned on. Or not
paired with the remote.

OLED display



Press the power switch of the board,
the board indicator will be turned on,
and the remote will show speed, battery,
mode and other information.

Check the remote / battery life.

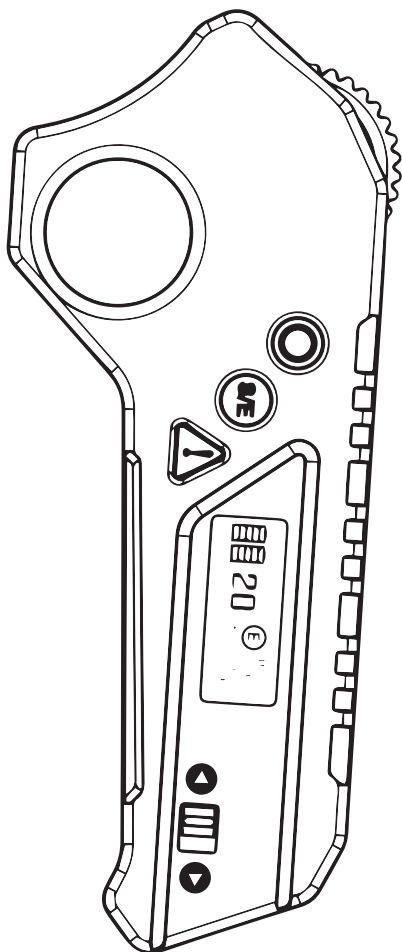



20

 TRIP : 1.5
 km/h ODO : 12.5
 T



35

 TRIP : 1.5
 km/h ODO : 12.5
 T



35

 TRIP : 1.5
 km/h ODO : 12.5
 T

 Remaining capacity of the remote battery.

 Remaining capacity of the board battery.

 Economy Mode

 Sport Mode

 Turbo Modus

 Cruise in Economy Mode

 Cruise in Sport Mode

TRIP : 1.5 DST Trip distance

ODO : 12.5 Odometer

Operating the board with the remote control.

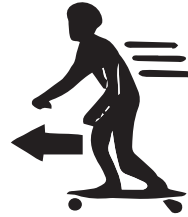
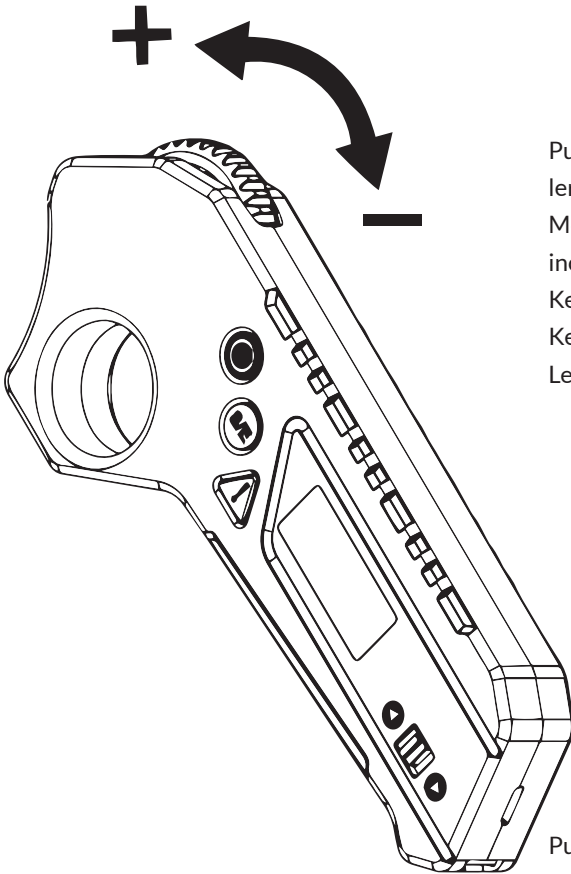

Push the throttle forward to accelerate.

Move the throttle wheel in small increments.

Keep a wide stance on the board.

Keep a low center of gravity.

Lean forward when accelerating.



Push the throttle backward to brake.

Move the throttle wheel in small increments.

Keep a wide stance on the board.

Keep a low center of gravity.

Lean backward when braking.

Economy Mode

Press (S/E) it will enter the economic mode, remote will show (E).

Sport Mode

Press (S/E) it will enter the sports mode, remote will show (S).

Cruise Mode

During the riding, pressing (C) to enter the cruise mode, the board will travel at stable speed.
Pull the throttle to exit cruise mode.

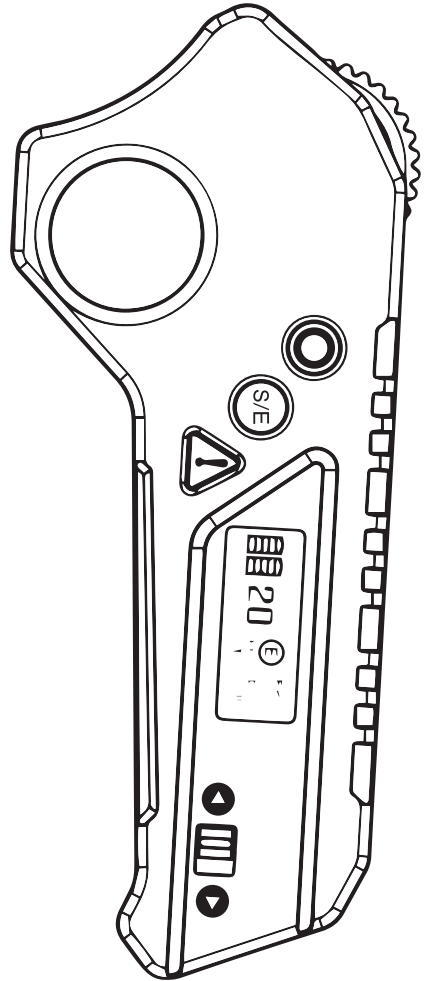



KONTAKT | CONTACT
TECHNISCHER KUNDENDIENST | TECHNICAL SUPPORT

POL-Planet GmbH & Co. KG.
Marie-Curie Straße 2 • 79618 Rheinfelden
Tel: +49(0)7623-460 460 • Fax: +49(0)7623-460 46 49
info@sxt-scooters.de • www.sxt-scooters.de



Download Aktuelles Handbuch | Current manuel
SXT Board X2